

**PRATICA FAMILY, stazione di sollevamento per acque nere**

Stazione di sollevamento in polietilene monoblocco per acque reflue provenienti da utenze civili e industriali.

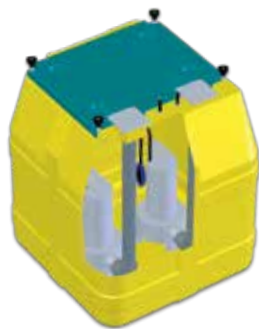

Tipo 250 - 500

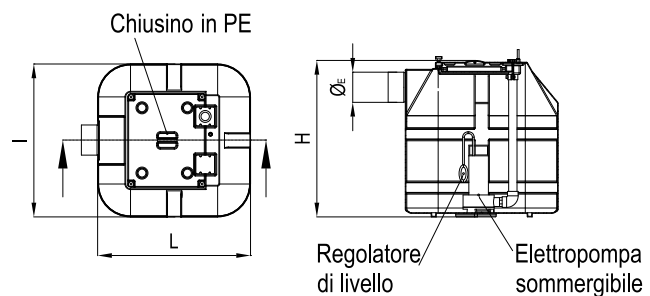

Tipo 1000

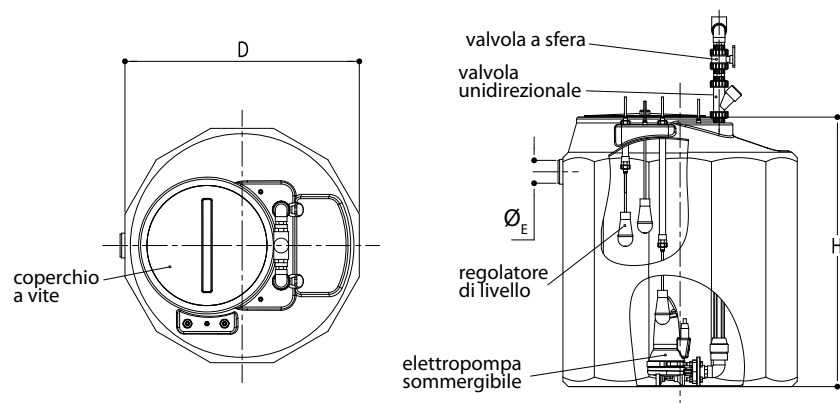

Articolo	Codice	€/pz.	Capacità (l)	Utenti (A.E.)*	IxL oppure D (cm)	H (cm)	Ø <sub>E</sub> (mm)	Mandata (")	Prevalenza H (m)	Portata Q (m <sup>3</sup> /h)	Potenza pompa (kW)	Tensione (V)
Tipo 250 B1	ISO4310	<b>872,39</b>	250	5	66x66	75	100	1 ½	2-9	0-14	0,55	220
Tipo 250 B2	ISO4311	<b>1.381,37</b>	250	10	66x66	75	100	1 ½	2-9	0-28	0,55	220
Tipo 500 B1	ISO4312	<b>919,63</b>	500	15	86x86	85	100	1 ½	2-9	0-14	0,55	220
Tipo 500 B2	ISO4313	<b>1.432,69</b>	500	20	86x86	85	100	1 ½	2-9	0-28	0,55	220
Tipo 1000 B1	ISO4112	<b>2.146,05</b>	1.000	30	120	140	100	1 ½	2-10,5	0-18	0,75	220
Tipo 1000 B2	ISO4113	<b>2.906,99</b>	1.000	50	120	140	100	2	2-10,5	0-36	0,75	220

B1 indica che la stazione è dotata di una elettropompa;

B2 indica che la stazione è dotata di due elettropompe.

Solo nei modelli Tipo 1000, sono comprese nella fornitura valvole a sfera e di ritegno e quadro elettrico.

(\*) Gli utenti sono stati calcolati considerando un dislivello di circa 2/3 metri, per valutazioni effettive consultare il nostro ufficio tecnico.

Errata Corrige

Codice	€/pz.	Accessori
ISA0940	<b>336,36</b>	Allarme ottico/acustico
ISG0941	<b>282,30</b>	Gruppo valvola a sfera e di non ritorno
ISQ0942	<b>648,69</b>	Quadro elettrico per n. 1 pompa con allarme ottico acustico - 220V
ISQ0943	<b>780,84</b>	Quadro elettrico per n. 2 pompe con allarme ottico acustico - 220V